

GRV Rundforskalling

Ankerløs rundforskalling med GRV Rigel



Udgave 10 | 2016

PERI GmbH
Formwork Scaffolding Engineering

Rudolf-Diesel-Strasse 19
89264 Weissenhorn
Germany
Tel. +49 (0)7309.950-0
Fax +49 (0)7309.951-0
info@peri.com
www.peri.com

Vigtige henvisninger

Ved anvendelsen af vore produkter skal de gældende love og regler i de respektive lande overholdes.

Billederne i denne brochure er øjeblikksbilleder fra byggepladser. Derfor må især sikkerheds- og forankringsdetaljer ikke betragtes som endegyldige. Disse er omfattet af den risikovurdering, der beslutes af entreprenøren.

De viste systemer eller produkter er muligvis ikke tilgængelige i alle lande.

Sikkerhedshenvisninger såvel som specifikationer vedrørende belastninger, skal nøje overholdes. Ændringer og afvigelser kræver en særskilt statistisk dokumentation.

Forbehold for skrive- og trykfejl og tekniske ændringer som forbedrer produktet.

Indhold

GRV Rundforskalling

- 2 GRV Rundforskalling:
Til runde konstruktioner uden ankre
- 4 Omkostningseffektive special løsninger:
Hvælvet broer med GRV
- 6 GSRV Rigel med spindel:
Kontinuerligt justérbar til enhver radius
- 8 PERI Montageservice:
Effektivt og økonomisk
- 10 Eksempler på anvendelse
- 12 Planlægningskabelon til runde konstruktioner
- 14 Produktoversigt

GRV Rundforskalling

Til runde konstruktioner uden ankre



Rund tank forskallet med GRV uden brug af ankre.

GRV Rundforskalling anvendes til fremstilling af runde konstruktioner helt uden brug af ankerteknik. Trækkræfterne i den ydre ring, såvel som trykkræfterne i den indvendige ring, overføres gennem den lukkede GRV Rigel ring. På denne måde kan der opnås væsentlige besparelser, da den ellers påkrævede nødvendige løsning for vandtætte ankersteder, er særligt kompleks og derfor dyr.

GRV Rundforskalling kan bruges til alle radier. Med den patenterede GRV rigel, kan selv små radier på 0,60 m forskalles.

Hovedområderne, for brug af GRV Rundforskalling, er til opførelse af runde tanke til industrien. Det giver også særlige økonomiske fordele, at anvende GRV Rundforskalling til opførelse af hvælvet brobyggeri. Systemet kan anvendes til forskellige buede former – for eksempel til runde-, segmenterede- eller kurvebuer.



Rundforskalling med GRV på PERI KGF 240 klatrekonsoller.



GRV i brug til konisk rundssøjleforskalling.

Omkostningseffektive special løsninger

Hvælvet broer med GRV

Uanset om det er til runde-, segmenterede-, kurve- eller andre buer, er GRV Rundforskalling altid en omkostningseffektiv løsning.

I kombination med de gennemprøvede GT 24 dragere, spindler og elementstøtter, kan stort set alle hvælvede broer forskalles næsten udelukkende med standard system komponenter. Størrelsen af buen spiller ingen rolle, da de leddede GRV Rigler har et omfattende justeringsområde.

Grundplan

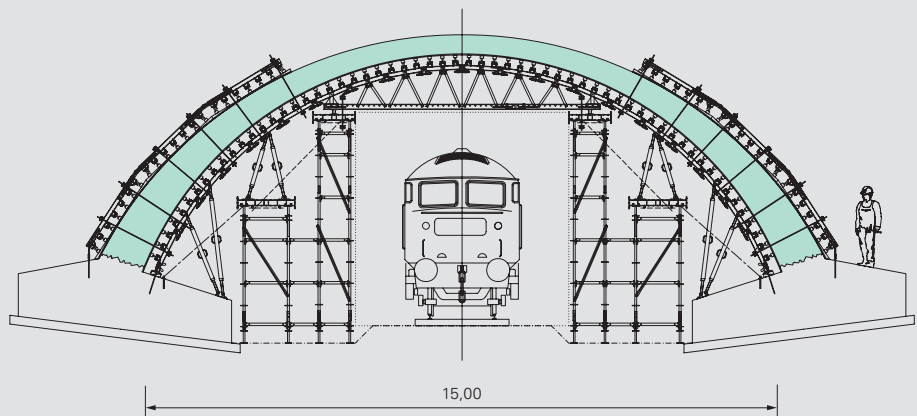

Detaljeret oversigt over den bærende sektion

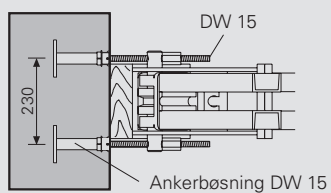
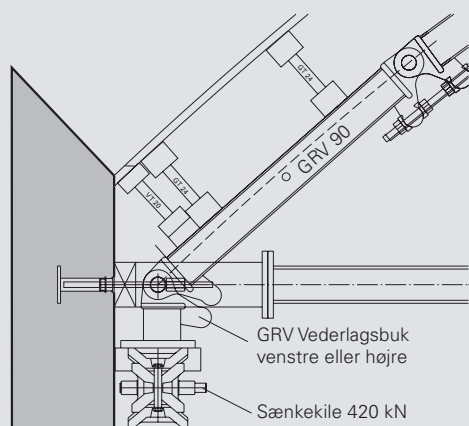

GRV Vederlagsbuk, venstre

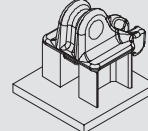

GRV Vederlagsbuk, højre

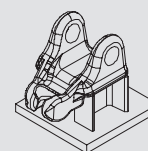

GRV Rundforskalling og ståldragere som selv bærende understøtning til buede broer.

GSRV Rigel med spindel

Kontinuerligt justérbart til enhver radius

Til GRV Rundforskalling findes der fire forskellige rigler, der muliggør indstillinger ned til den mindste dornradius. Den mindste dornradius er 0,60 m med en GRV Rigel 30 på 300 mm. Dette svarer til en betonradius på minimum 90 cm.

GRV 90

r min = 1,80 m
(ca. 2,10 m betonradius*)

GRV 75

r min = 1,50 m
(ca. 1,80 m betonradius*)

GRV 60

r min = 1,20 m
(ca. 1,50 m betonradius*)

GRV 30

r min = 0,60 m
(ca. 0,90 m betonradius*)

* ved standard forskallingsopbygning

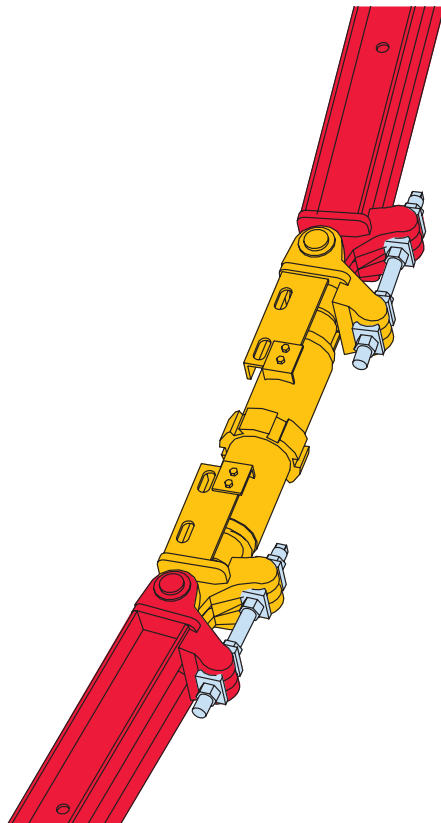

Justering af GSRV Rigel med spindel udføres med Hagenøgle.

GRV Rundforskalling kan også bruges til større radier. Det er særligt omkostningseffektivt, hvis flere identiske, runde konstruktioner støbes efter hinanden.



Justering af GRV Rigel

GRV Rigelen og GSRV Rigelen med spindel justeres via de respektive vantskrue STS.

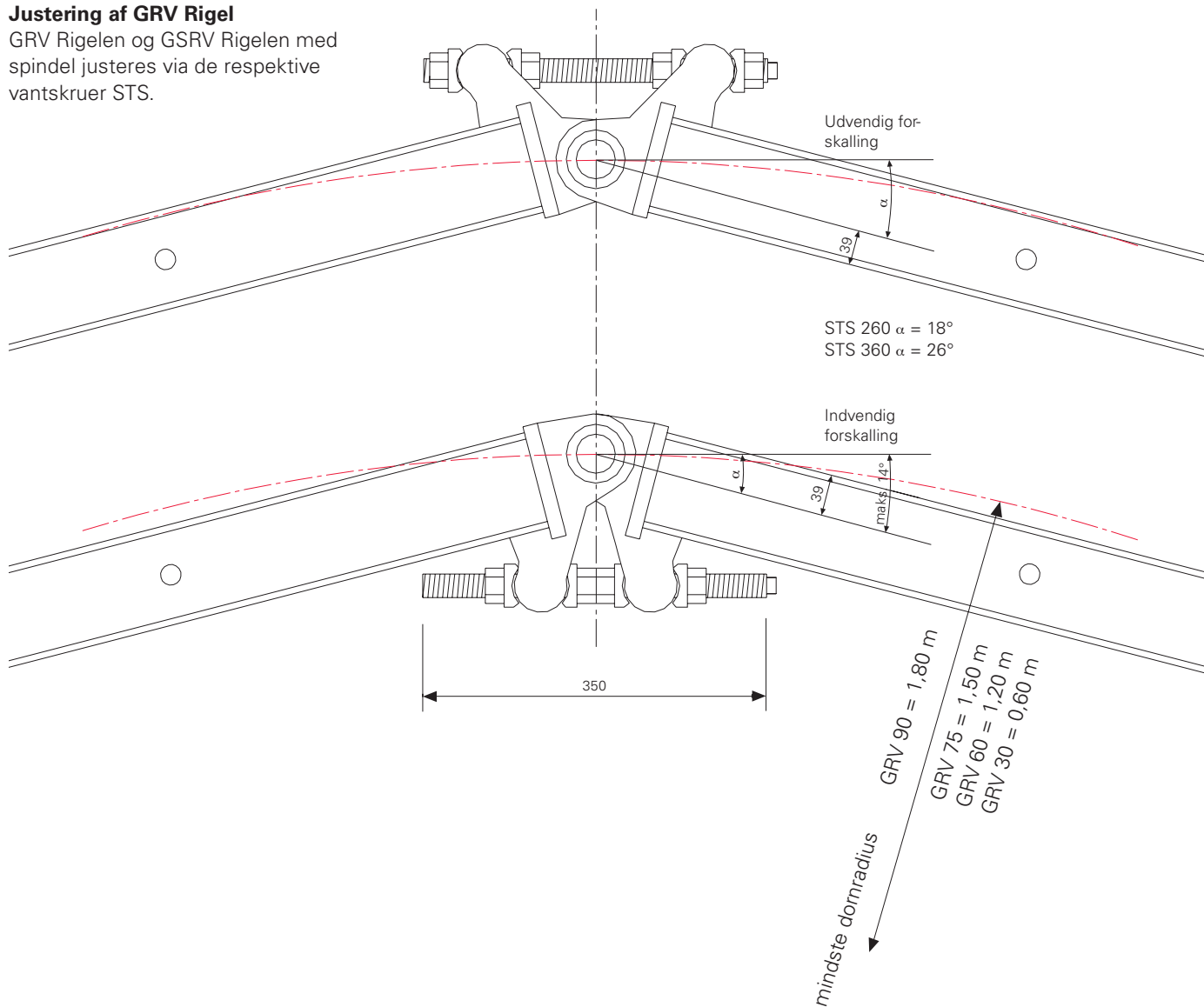

GRV: Mindste dorradius [m]				
	inder		udvendig	
	Bolt M24 DIN EN ISO 4032 Art. nr. 022250	Bolt M24 DIN EN ISO 4035	Bolt M24 DIN EN ISO 4032 Art. nr. 022250	Vantskrue
GRV 90	2,20	1,72	1,58	STS 360
GRV 75	1,85	1,44	1,35	STS 360
GRV 60	1,35	1,10	0,91	STS 360
GRV 30	1,30 – 1,15			STS 260
GRV 30	0,75	0,60	STS 260, forkortet	

Til en indercirkel skal der anvendes minimum 13 GRV rigler, ellers vil vinklen α være mindre end 14° .

PERI Montageservice

Effektivt og økonomisk

Selv om grundmontagen af GRV forskallingselementer generelt kan udføres på byggepladsen, så er præfabrikation udført af PERI Montageservice et økonomisk alternativ.

En af vore mange services er fremstillingen af komplette GRV forme – skræddersyet i henhold til konstruktionens bygningsmæssige krav samt byggepladsens tidsplan. Vores specialister har den nødvendige montageplads, de nødvendige maskiner og værktøj samt stor erfaring fra mange forskellige montageopgaver. Resultatet er opstillingsklare GRV forme – leveret skræddersyet til opgaven og lige-til-tiden på byggeplad-

sen. Der er flere fordele for entreprenøren: Det er ikke nødvendigt med produktionsfaciliteter, montageområder med maskiner og værktøj eller mandskab på byggepladsen til disse aktiviteter. Et meget vigtigt aspekt er også kvalitets sikringen idet behovet for improvisation grundet mangel på udstyr og materiel undgås.

Montage af GRV forme med segmenterede spanter.

Selv komplicerede tværsnit til rensningsanlæg er ikke noget problem med PERI GRV.



GRV Riglen kan indstilles trinløst og kontinuerligt og muliggør stort set alle runde bygningsværker.



Bemærk:

Ved opmærksom på den maksimalt tilladelige transportbredde ved færdigsamlede GRV forme.

Optegn den ønskede dornradius og bor fire huller, hver med en diameter på $\varnothing 40$ mm, i henhold til den valgte GRV rigel størrelse (900 mm, 750 mm, 60 mm eller 300 mm) centreret i den optegnede bue.
(Fig. 1)

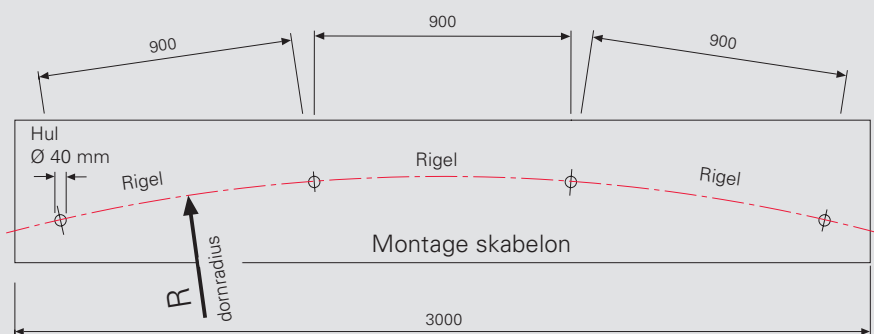

Fig. 1

Læg de tre GRV rigler på skabelonen og isæt de 2 midterste dorne. GRV riglen til venstre og højre rettes groft ind i forhold til det borede hul. (Fig. 2)

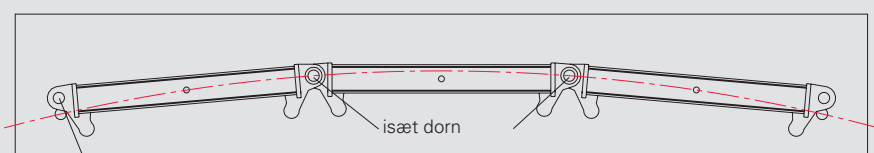

Fig. 2

Isæt vantskruer med de formonterede M24 møtrikker og stram dem på den midterste GRV rigel. Brug møtrikkerne på den venstre og højre GRV rigel til at spindte dornhullet præcist over det borede hul i skabelonen (visuel kontrol).
(Fig. 3)

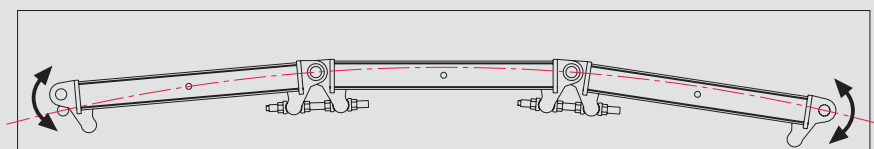

Fig. 3

Ved at benytte denne metode vil frigangen i GRV dornen, ved inderform på tryk og ved yderform ved træk, være elimineret. Nu kan GT 24 dragerne monteres efter foreskrifterne.

GRV Rundforskalling

Eksempler på anvendelse

Cirkulær tank med skrå banket

Indvendig radius: 6,00 m
Vægtykkelse: 0,30 m
Støbehøjde: 5,00 m

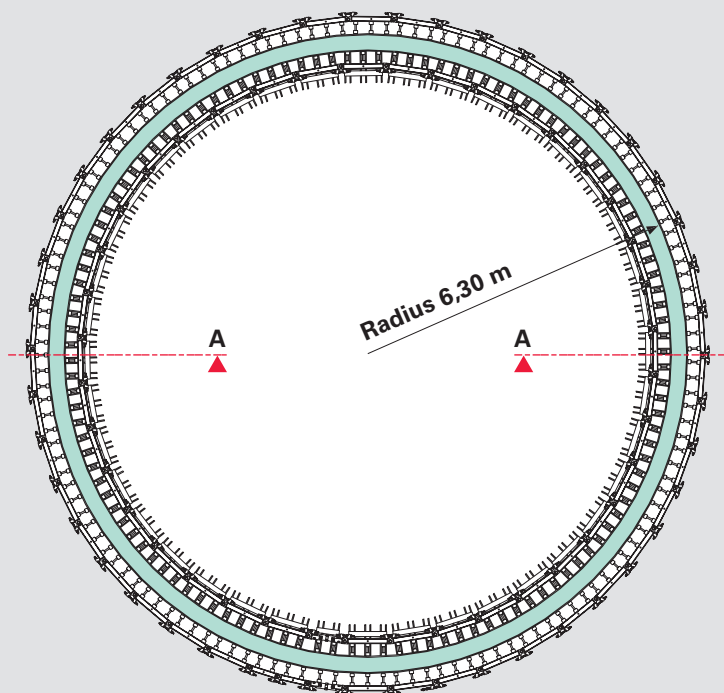

Formmontage

Inderform

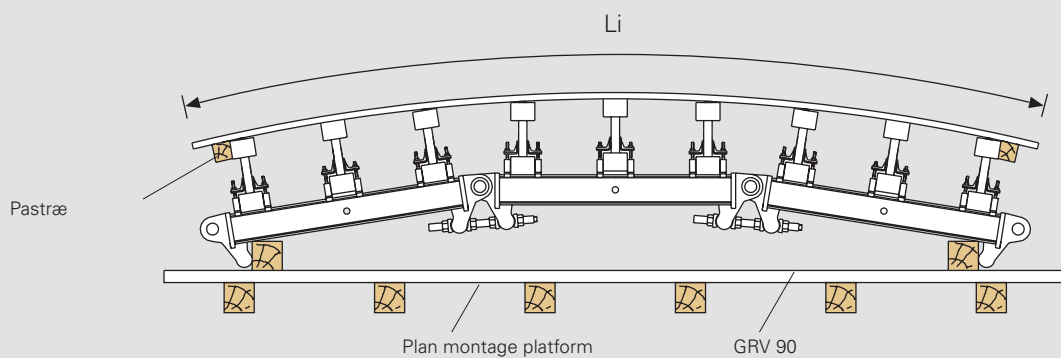

Yderform

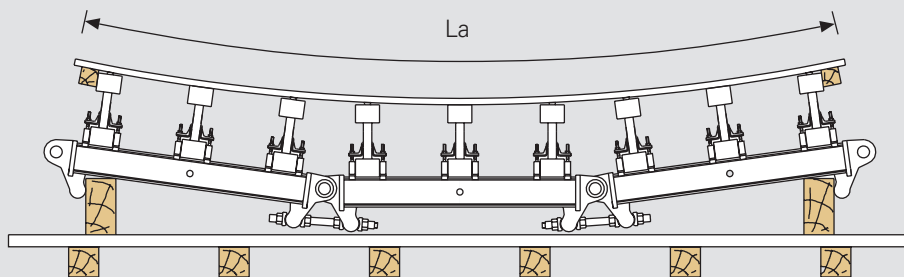

Finérsamlingen på formen er placeret radiale med dornens centerlinie mellem GT 24 dragerne.

Snit A-A

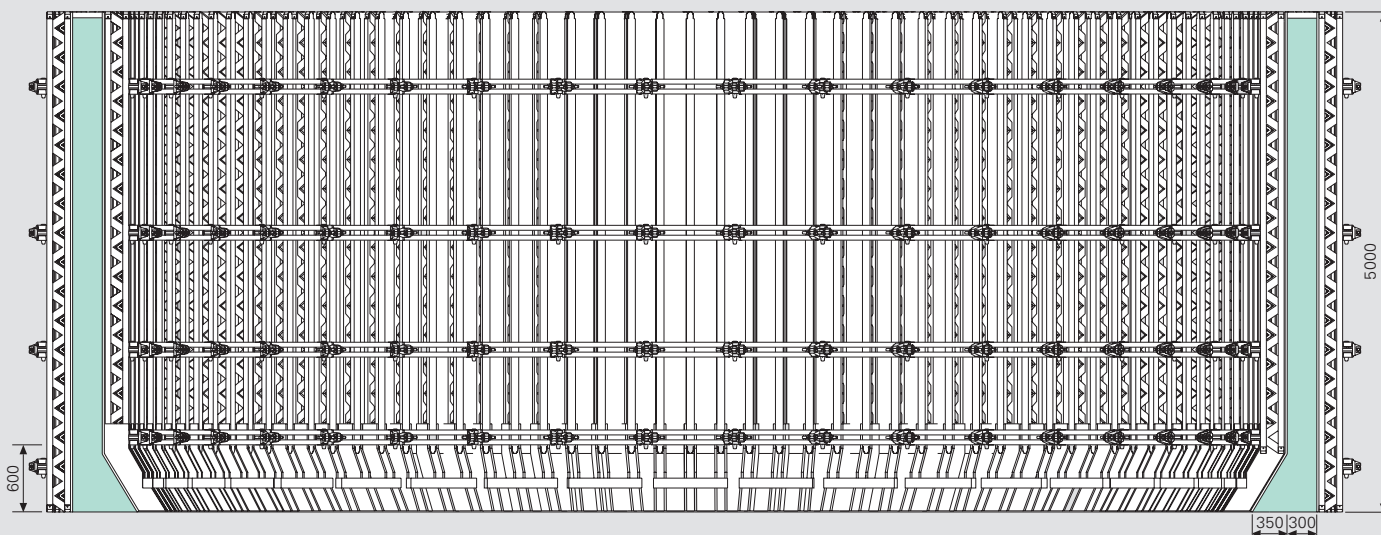

Varianter af finérsamlinger

1. Finérsamlinger mellem dragerne

Med TRIO Formlås BFD og passtykke.

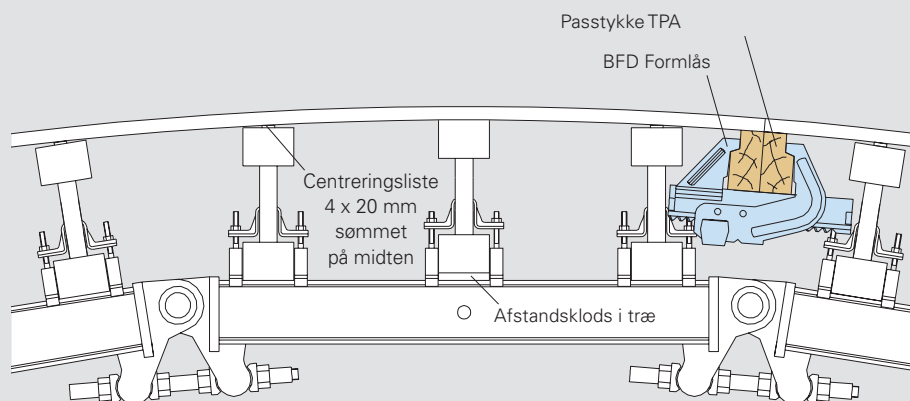

2. Finérsamlinger på drageren

Med en fastspændingsanordning og Ankerbøsning DW 15, Art. nr. 026280.

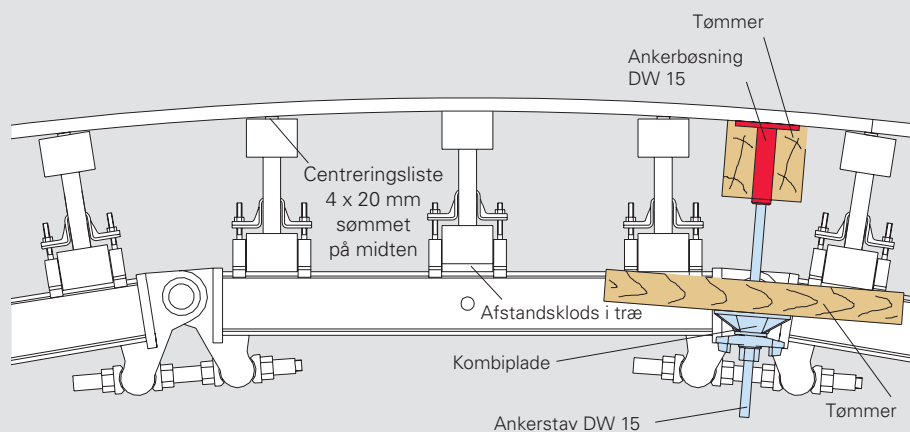

GRV Rundforskalling

Planlægningskabelon til runde konstruktioner

Dette skema anvendes til at udregne domradius og antallet af nødvendige GRV rigler.

De nøjagtige mål og antal fastsættes via fuld skala plan 1:1 eller ved hjælp af CAD.

1. Fastlæggelse af domradius R		indvendig	udvendig		
Indvendig betonradius Ri [m]			Udvendig betonradius Ra [m]		
Finértykkelse [m]	-		Finértykkelse [m]	+	
Åben forskalling [m]	-		Åben forskalling [m]	+	
PERI GT 24 Drager [m]	-	0, 2 4 0	PERI GT24 Drager [m]	+	
Træ som krævet [m]	-		Træ som krævet [m]	+	
til domens centerlinje [m]	-	0, 0 3 9	til domens centerlinje [m]	+	
Indvendig domradius [m] _____			Udvendig domradius [m] _____		
2. Antal GRV rigler N		indv.	udv.		
Antal GRV Ni = Domradius x		6,988 GRV 90 = _____ 8,385 GRV 75 = _____ 10,482 GRV 60 = _____	Antal GRV Na = Domradius x		
			6,974 GRV 90 = _____ 8,369 GRV 75 = _____ 10,462 GRV 60 = _____		
GRV 75, 60, 30 så vel som GSRV Rigel med spindel 65 – 90 bruges til at lukke omkredsen.					
Samlet forbrug	GRV 90	GRV 75	GRV 60	Spindelrigel	Anbefaling:
Indv. ring x Ni Stk.					Spindelrigel pr. ring
Udv. ring x Na Stk.					til Ø 10 m 1 Stk.
Total Stk.					til Ø 20 m 2 Stk.
					til Ø 30 m 3 Stk.
3. Antal GT 24 dragere N		indv.	udv.		
Ni x 3 eller 2 = _____ Stk. _____ Længde			Na x 3 eller 2 = _____ Stk. _____ Længde		
Kontrollér denne mængde efter det faktiske valgte antal GRV rigler / ringe					
4. Fastslå finérlængden L		indv.	udv.		
Indv. omkreds	$U_i = 2 \times r_i \times \pi$	= _____ [m]	Udv. omkreds	$U_a = 2 \times r_a \times \pi$	= _____ [m]
Li/rigelsektion	$= \frac{U_i}{N_i} =$	_____ [m]	La/rigelsektion	$= \frac{U_a}{N_a} =$	_____ [m]
Li/formbredde til	_____ Rigel	= _____ [m]	La/formbredde til	_____ Rigel	= _____ [m]

Med en lukket forskallingsring, kan GRV Rundforskalling optage en maksimal tryk- eller trækraft på 300 kN.

For beregning af de faktiske kræfter på riglerne:

$$Z_{\text{Ring}} = r \times P_b \times h$$

hvorved:

r = Udvendig radius [m]

P_b = Friskbetontryk [kN/m²]

h = GRV riglens lastopland [m]

Eksempel:

Radius $r = 11$ m

Friskbetontryk $P_b = 30$ kN/m²

Lastopland $h = 90$ cm

$$Z_{\text{Ring}} = 11 \text{ m} \times 30 \text{ kN/m}^2 \times 0,90 \text{ m}$$

$$Z_{\text{Ring}} = 297 \text{ kN} < 300 \text{ kN tilladelig}$$

Den udvendige rings trækraft (Z_{Ring}) er afgørende, da den indvendige trykkræft (D_{Ring}) altid er mindre.

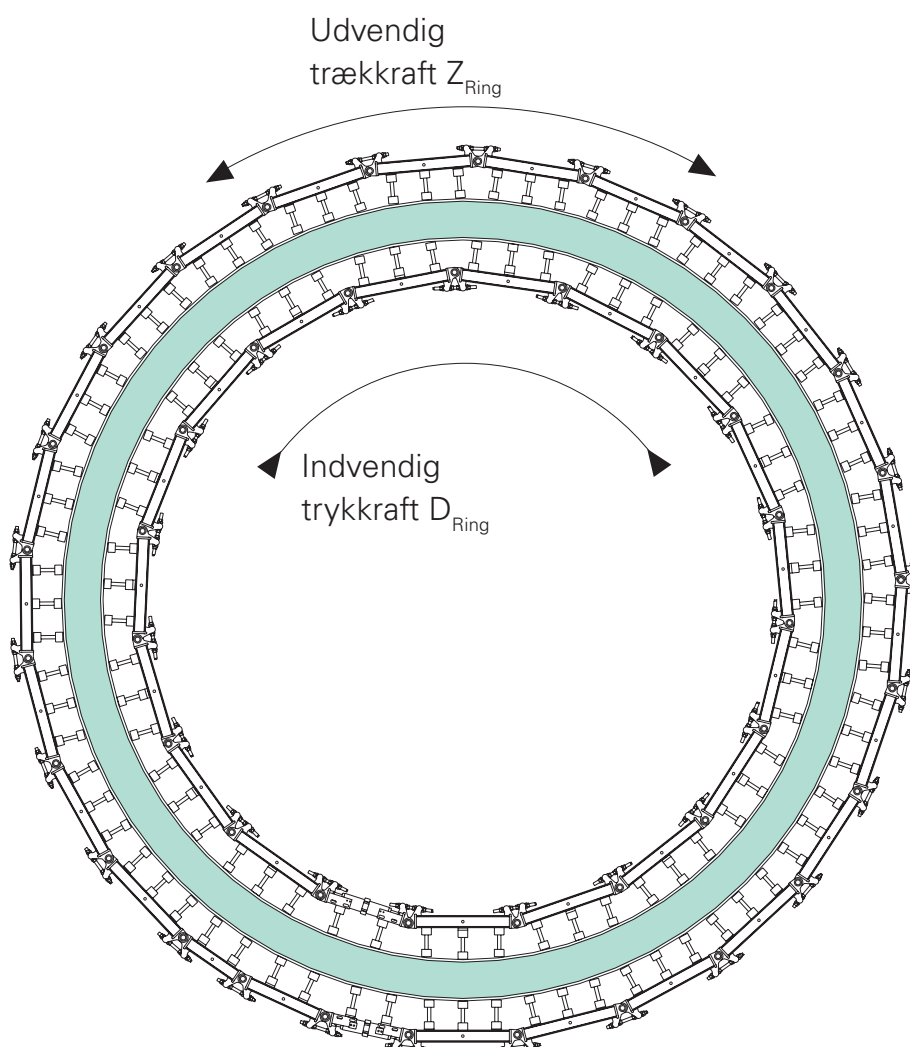

Art. nr.	Vægt kg
021140	17,600
021130	23,900
021120	27,100
021110	30,200

- GRV Rigel**
- GRV 30 Rigel**
- GRV 60 Rigel**
- GRV 75 Rigel**
- GRV 90 Rigel**

Til forskalling og runde konstruktioner uden ankre med lukket forskallingsring. Kontinuerlig justérbar til alle radier.

L	X
380	300
680	600
830	750
980	900

Tekniske data

Tilladelig tryk- eller trækraft 300 kN.

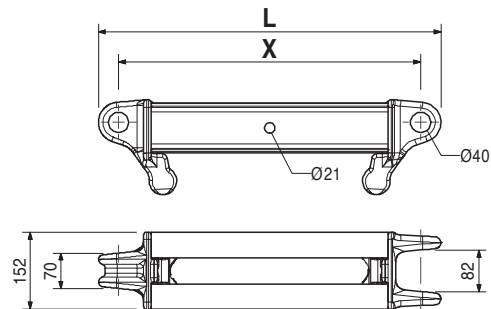
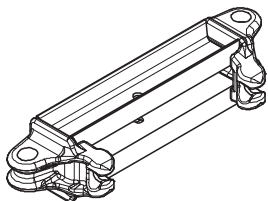

021150	49,200
--------	--------

GSRV Rigel med spindel 65 – 90

Til forskalling og runde konstruktioner uden ankre med lukket forskallingsring. Til forskydninger, justérbar fra 60 til 90 cm.

Tekniske data:

Tilladelige tryk- eller trækraft 300 kN.

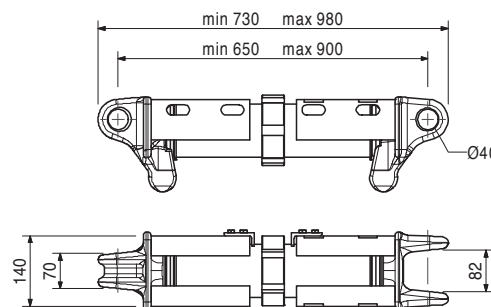
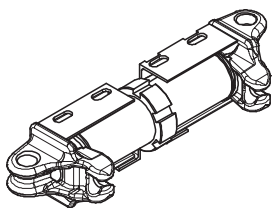

022210	1,900
--------	-------

Rigeldorn GRB, galv.

Til fastgørelse af GRV Rigel og GSRV Rigel med spindel 65 – 90.

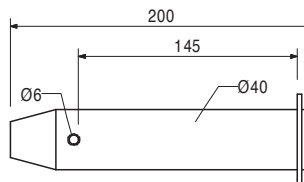
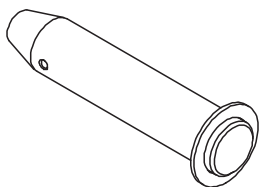

022230	0,033
--------	-------

Tilbehør

Split 5/1, galv.

Art. nr.	Vægt kg
022230	0,033

Split 5/1, galv.



021160	2,450
--------	-------

Hagenøgle HKS til GRV

Til justering af GSRV Rigel med spindel 65 – 90.

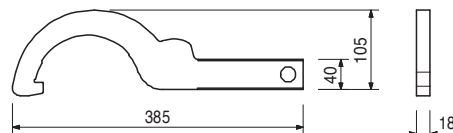
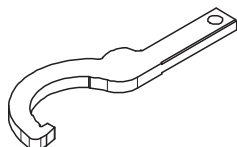

021240	0,907
021250	1,260

Vantskrue STS

Vantskrue STS 260, galv.

Vantskrue STS 360, galv.

Til justering af GRV Rigel og GSRV Rigel med spindel 65 – 90.

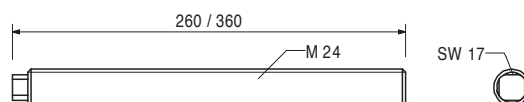
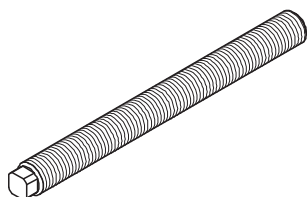

022250	0,100
021260	0,178

Tilbehør

Møtrik ISO 4032 M24-8, galv.

HRS Skive (halvrund), galv.

022250	0,100
--------	-------

Møtrik ISO 4032 M24-8, galv.

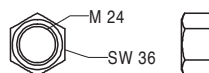

021260	0,178
--------	-------

HRE Skive (halvrund), galv.

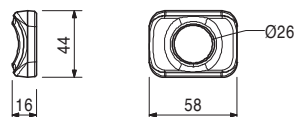

Art. nr.	Vægt kg
021270	15,000

GRV Vederlagsbuk, venstre

Til brug med GRV Rigel ved specielle opgaver.

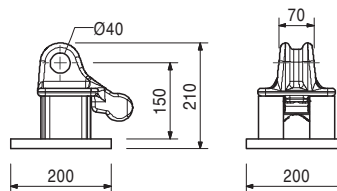
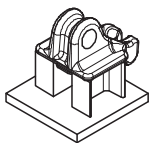

021280	15,100
--------	--------

GRV Vederlagsbuk, højre

Til brug med GRV Rigel ved specielle opgaver.

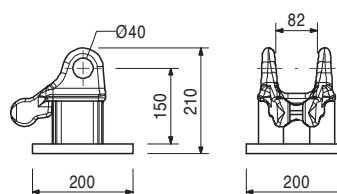
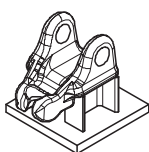

021290	4,880
--------	-------

GRV Spindel tilslutning

Til brug med GRV Rigel ved specielle opgaver.

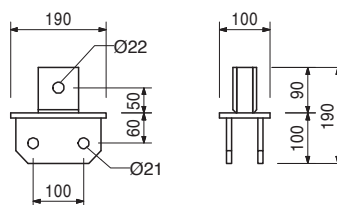
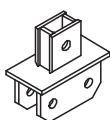

Art. nr.	Vægt kg
024480	7,040

Forlængerlaske 24-2

Til at forlænge GT 24 Dragere og VARIO GT 24 forme, op til maks. 8,00 m i højden.

Komplet med

2 stk. 030190 Vingemøtrik DW 15, galv.

Bemærk

Tilladelig belastning, se PERI Designtabeller.

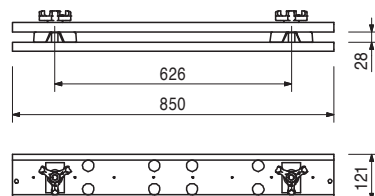

070760	4,650
--------	-------

Krankrog 24

Til krantransport af forme med GT 24 Dragere.

Komplet med

1 stk. 018050 Dorn Ø 16 x 65/86, galv.

1 stk. 018060 Split 4/1, galv.

Bemærk

Følg brugervejledningen!

Tekniske data

Tilladte bæreevne 700 kg, ved en spredningsvinkel i ophæng $\leq 15^\circ$.

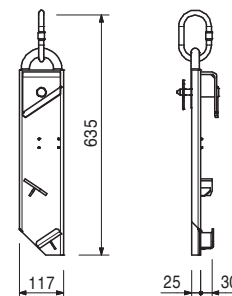

021990	2,780
021980	2,780

Kranøje 24

Kranøje 24, højre

Kranøje 24, venstre

Til krantransport af forme med GT 24 Dragere. Kranøje fastgøres til drager.

Komplet med

4 stk. 710138 bolt ISO 4014 M10 x 110-8.8 galv.

4 stk. 780356 møtrik ISO 7042 M10-8, galv.

4 stk. 710139 skive R11 – 440, DIN, galv.

Bemærk

På billedet ses kranøje 24, venstre.

Følg brugervejledningen!

Tekniske data

Tilladelig bæreevne 700 kg, ved en spredningsvinkel $\leq 15^\circ$.

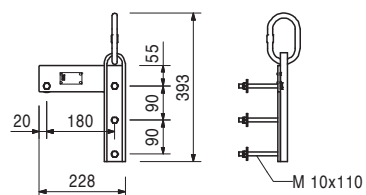
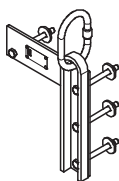

Art. nr.	Vægt kg
027110	11,000

Støbekonsol GB 80

Til opbygning af arbejds- og støbeplatforme med GT 24 Drager.

Tekniske data

Tilladelig belastning 150 kg/m².
Maks. lastopland 1,25 m.

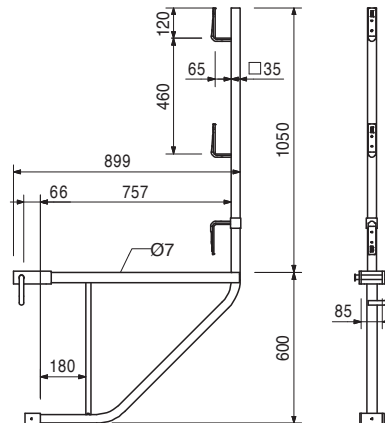
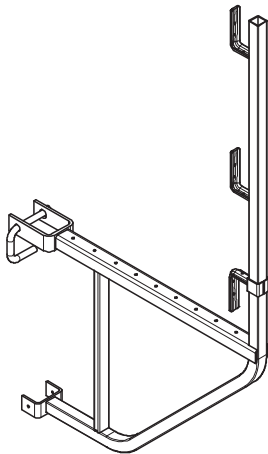

112159	2,120
--------	-------

Gelænderholder VARIO

Til montage af gelænder på GT 24 Drager.

Komplet med

1 stk. 024250 kile K, galv.

1 stk. 780800 låsepind ISO 8752 8 x 20, galv.

Tekniske data

Maks. lastopland 2,00 m.

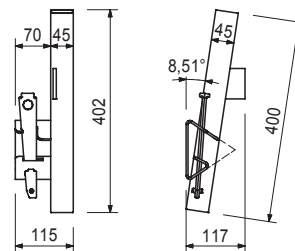
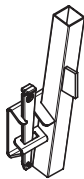

Tilbehør

116292	4,720
--------	-------

Gelænderstolpe HSGP-2

116292	4,720
--------	-------

Gelænderstolpe HSGP-2

Rækværk til forskellige systemer.

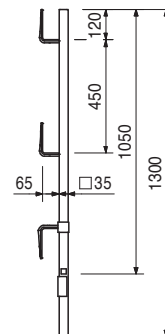

Art. nr.	Vægt kg
117466	10,600

Elementstøtte RS 210, galv.

Udtrækslængde L = 1,30 – 2,10 m.
Til opretning af PERI forskallingssystemer og præfabrikerede beton elementer.

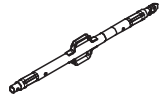

Bemærk

Tilladelig belastning, se PERI Designtabeller.

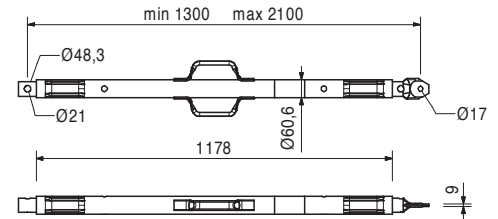

118238	12,100
--------	--------

Elementstøtte RS 260, galv.

Udtrækslængde L = 2,30 – 2,60 m.
Til opretning af PERI forskallingssystemer og præfabrikerede beton elementer.

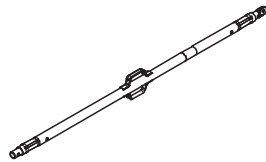

Bemærk

Tilladelig belastning, se PERI Designtabeller.

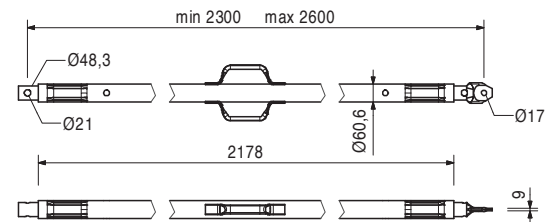

117467	15,500
--------	--------

Elementstøtte RS 300, galv.

Udtrækslængde L = 1,90 – 3,00 m.
Til opretning af PERI forskallingssystemer og præfabrikerede beton elementer.

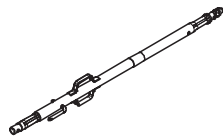

Bemærk

Tilladelig belastning, se PERI Designtabeller.

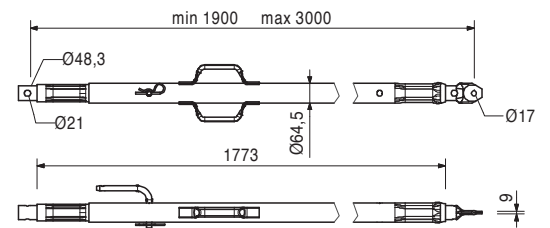

117468	23,000
--------	--------

Elementstøtte RS 450, galv.

Udtrækslængde L = 2,80 – 4,50 m.
Til opretning af PERI forskallingssystemer og præfabrikerede beton elementer.

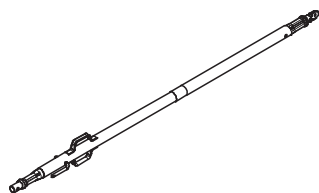

Bemærk

Tilladelig belastning, se PERI Designtabeller.

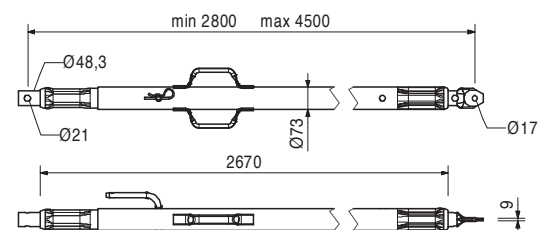

Art. nr.	Vægt kg
117469	39,900

Elementstøtte RS 650, galv.
 Udtrækslængde L = 4,30 – 6,50 m.
 Til opretning af PERI forskallingssystemer og præfabrikerede beton elementer.

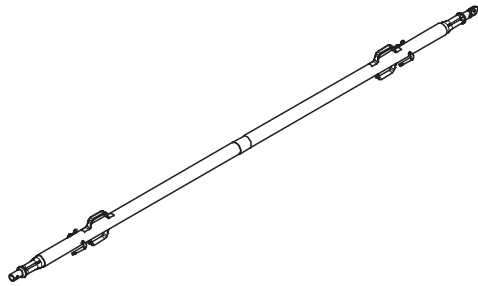

Bemærk
 Tilladelig belastning, se PERI Designtabeller.

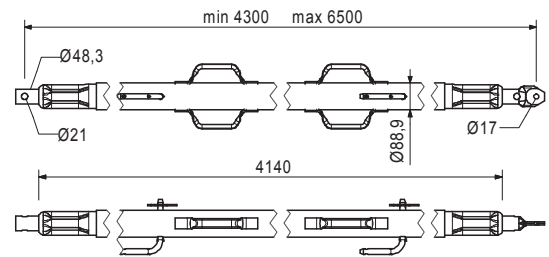

028990	115,000
--------	---------

Elementstøtte RS 1000, galv.
 Til opretning af PERI forskallingssystemer og elementer.

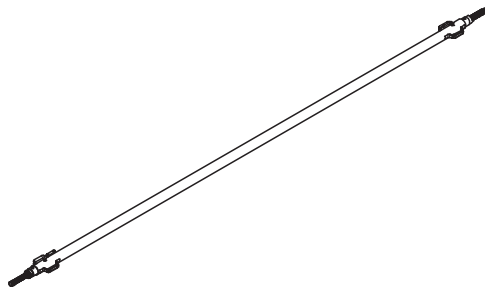

Bemærk
 Tilladelig belastning, se PERI Designtabeller.

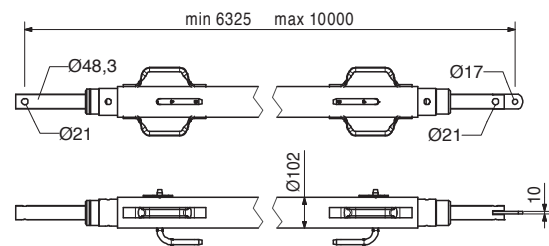

103800	271,000
--------	---------

Elementstøtte RS 1400, galv.
 Udtrækslængde L = 6,40 – 14,00 m.
 Til opretning af PERI forskallingssystemer.

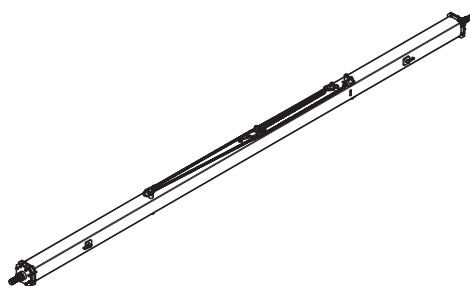

Bemærk
 Tilladelig belastning, se PERI Designtabeller.
 Kæde betjenes fra jorden.

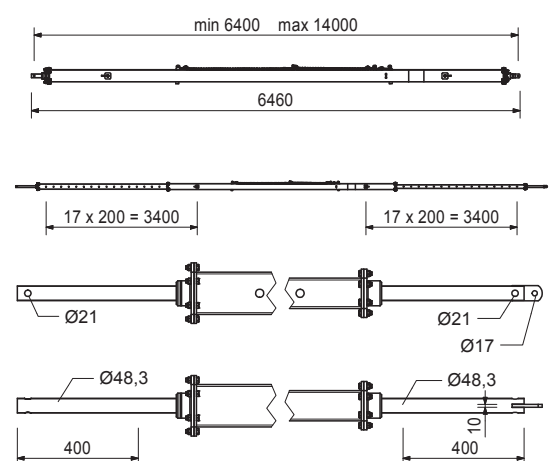

Art. nr.	Vægt kg
117343	3,250

Fodbeslag-2 til RS 210 – 1400, galv.
Til elementstøtte RS 210, 260, 300, 450, 650, 1000 og 1400.

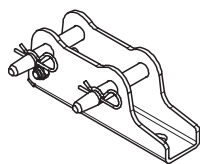

Komplet med
2 stk. 105400 bolt Ø 20 x 140, galv.
2 stk. 018060 split 4/1, galv.

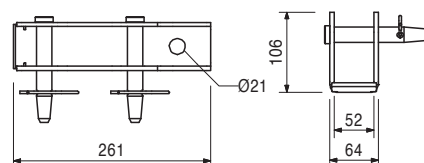

124777	0,210
--------	-------

Tilbehør
Ankerbolt PERI 14/20 x 130

126666	3,070
--------	-------

Fodbeslag-3 til RS 210 – 1400
Til elementstøtte RS 210, 260, 300, 450, 650, 1000 og 1400.

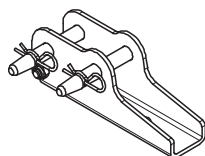

Komplet med
2 stk. 105400 bolt Ø 20 x 140, galv.
2 stk. 018060 Split 4/1, galv.
1 stk. 113063 bolt ISO 4014 M12 x 80-8.8, galv.
1 stk. 113064 sekskantmøtrik ISO7040-M12-8-G, galv.

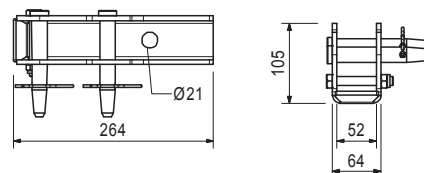

124777	0,210
--------	-------

Tilbehør
Ankerbolt PERI 14/20 x 130

028010	17,900
--------	--------

Elementstøtte RSS I
Udræksslængde L = 2,05 – 2,94 m.
Til opretning af PERI forskallingssystemer.

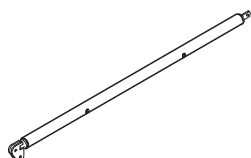

Bemærk
Tilladelig belastning, se PERI Designtabeller.

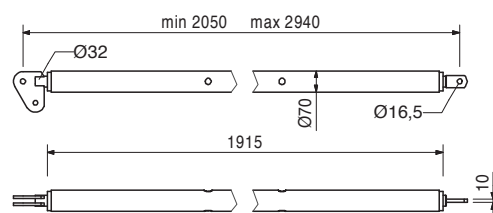

113397	1,600
--------	-------

Tilbehør
Spindelgreb RSS / AV

113397	1,600
--------	-------

Spindelgreb RSS / AV
Spindelgreb til at skrue på Elementstøtte RSS I, RSS II og Udligger AV 210 og RSS III.

Komplet med
2 stk. 722342 Bolt ISO 4017 M8 x 25-8.8, galv.
2 stk. 711071 Møtrik ISO 7042 M8-8, galv.

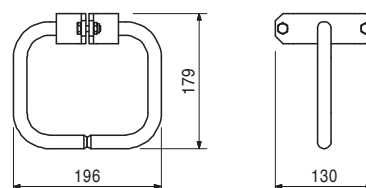
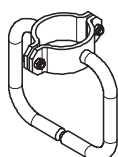

Art. nr.	Vægt kg
028020	22,000

Elementstøtte RSS II

Udtrækslængde L = 2,91 – 3,80 m.
Til opretning af PERI forskallingssystemer.

Bemærk

Tilladelig belastning, se PERI Designtabeller.

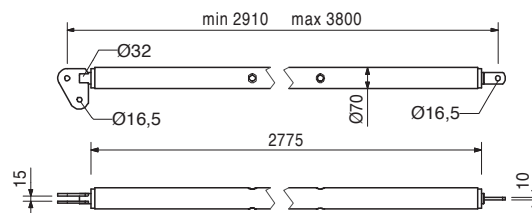
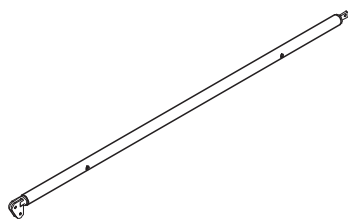

113397	1,600
--------	-------

Tilbehør

Spindelgreb RSS / AV

028030	38,400
--------	--------

Elementstøtte RSS III

Udtrækslængde L = 4,60 – 6,00 m.
Til opretning af PERI forskallingssystemer.

Bemærk

Tilladelig belastning, se PERI Designtabeller.

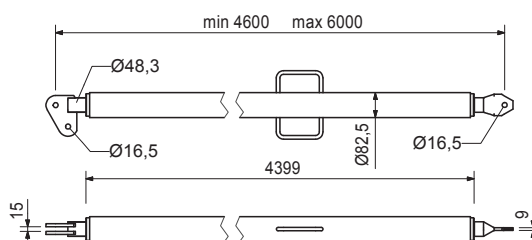
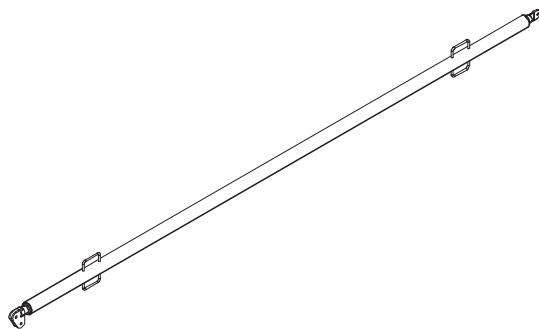

106000	1,820
--------	-------

RSS fodbeslag-2, galvaniseret

Til montering på elementstøtte RSS.

Komplet med

1 stk. 027170 Bolt Ø 16 x 42, galv.
1 stk. 018060 Split 4/1, galv.

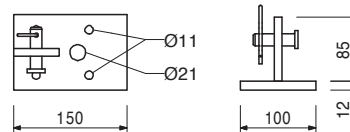
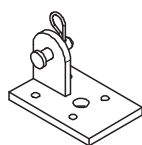

124777	0,210
--------	-------

Tilbehør

Ankerbolt PERI 14/20 x 130

Art. nr.	Vægt kg
057087	3,720
057088	4,410

Udligger AV
Udligger AV 82
Udligger AV 111

Til opretning af PERI forskallingssystemer.

min. L **maks. L**

500	820
790	1110

Komplet med

1 stk. 027170 Bolt Ø 16 x 42, galv.

1 stk. 018060 Split 4/1, galv.

Bemærk

Tilladelig belastning, se PERI Designtabeller.

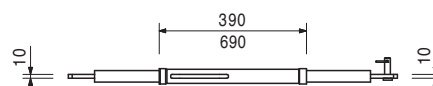
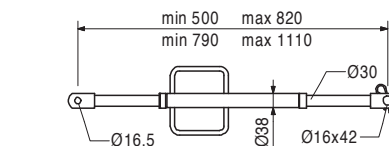
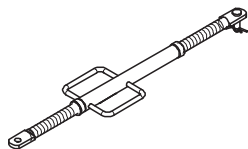

028110	5,180
--------	-------

Udligger AV 140

Udtrækslængde L = 1,08 – 1,40 m.

Til opretning af PERI forskallingssystemer.

Komplet med

1 stk. 027170 Bolt Ø 16 x 42, galv.

1 stk. 018060 Split 4/1, galv.

Bemærk

Tilladelig belastning, se PERI Designtabeller.

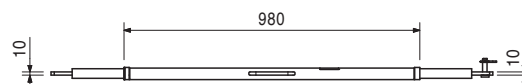
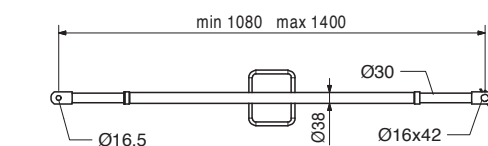
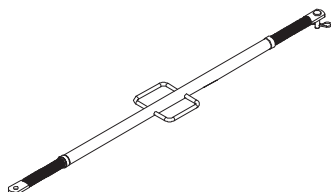

108135	12,900
--------	--------

Udligger AV 210

Udtrækslængde L = 1,28 – 2,10 m.

Til opretning af PERI forskallingssystemer.

Komplet med

1 stk. 027170 Bolt Ø 16 x 42, galv.

1 stk. 018060 Split 4/1, galv.

Bemærk

Tilladelig belastning, se PERI Designtabeller.

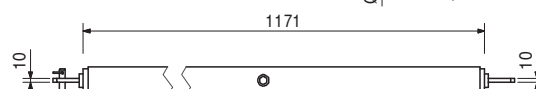
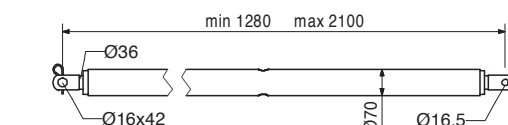
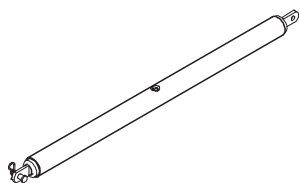

Tilbehør

113397	1,600
--------	-------

Spindelgreb RSS / AV

Art. nr.	Vægt kg
028120	17,000

Udligger AV RSS III

Udtrækslængde L = 2,03 – 2,92 m.
Til opretning af PERI forskallingssystemer.

Komplet med

1 stk. 027170 Bolt Ø 16 x 42, galv.
1 stk. 018060 Split 4/1, galv.

Bemærk

Tilladelig belastning, se PERI Designtabeller.

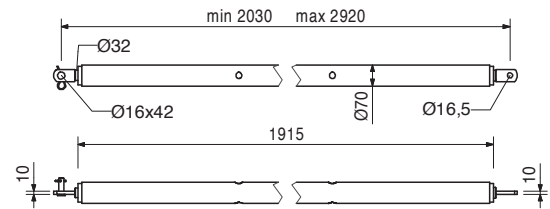
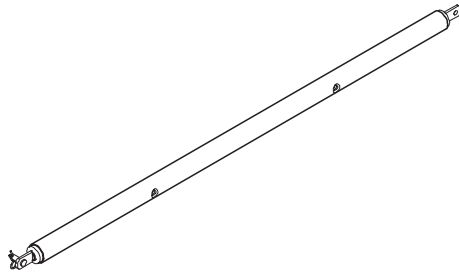

113397	1,600
--------	-------

Tilbehør

Spindelgreb RSS / AV

124777	0,210
--------	-------

Ankerbolt PERI 14/20 x 130

Til midlertidig fastgørelse til armeret beton.

Bemærk

Se PERI datablad!
Borhul Ø 14 mm.

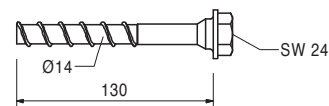
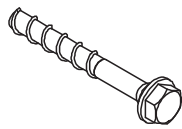

Det optimale system til alle projekter og alle krav



Vægforskalling



Søjleforskalling



Dækforskalling

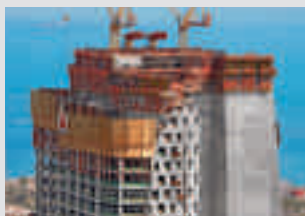

Kltringssystem



Broforskalling



Tunnelforskalling

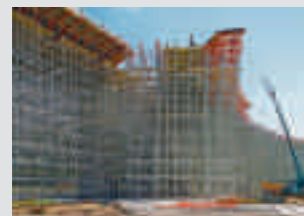

Understøtningssystemer

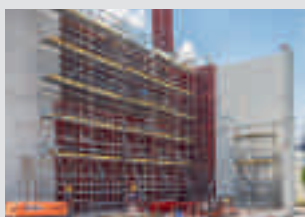

Facadestillads



Armeringsstillads



Industristillads



Adgangsstillads



Overdækning



Sikkerhedssystemer



Tilbehør



Serviceydelse



PERI Danmark A/S
Forskalling & Stilladssystemer
Greve Main 26
2670 Greve
Tlf. +45 4345.3627
Fax +45 4345.3687
peri@peri.dk
www.peri.dk